

RoHS 客户图

目錄 MAPX	变更内容 MODIFICATION	日期 DATE
A0	NEW	09-10-20

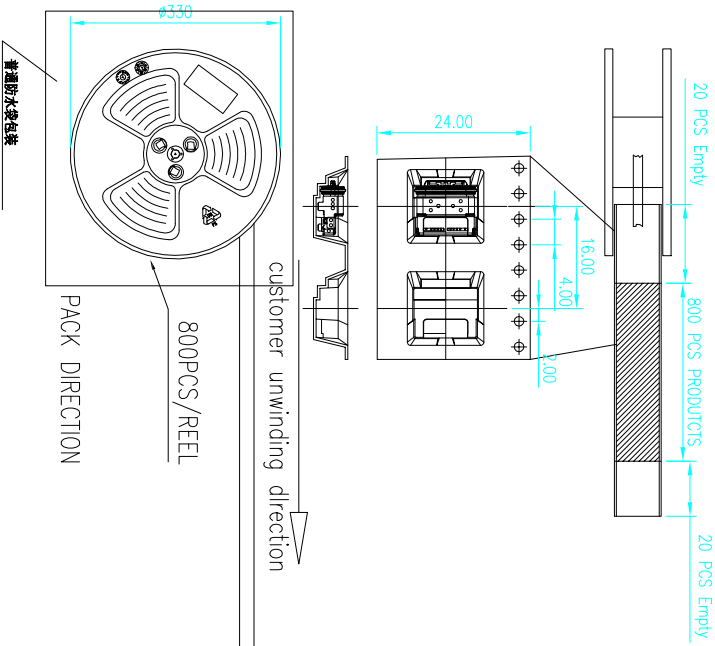

CONNECTOR (PCS)	REEL	CARTON
	800	8800

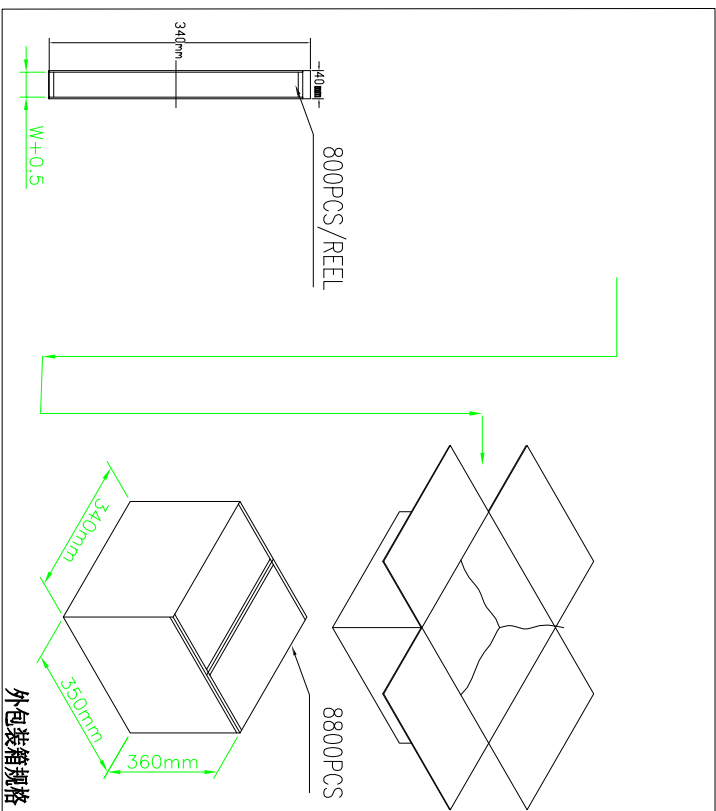

产品图

深圳市鑫风雷电子有限公司
Shenzhen xinfenglei Electronic Co., Ltd

公差一览表 TOLERANCE UNLESS OTHERWISE		单位 UNITS	MM	制图 DRAWING	王冠	产品料号 PRODUCT PART NO.	19012-UCAF013-C
X	±0.30	X'	±5'	审核 CHECK	雷永健	产品名称 PRODUCT NO.	TYPE C 24P母座板上焊盘SMT 舌片不焊接 助焊型
.XX	±0.30	.XX'	±2'	日期 DATE	2009/10/20	核法 VIEW	
.XXX	±0.15	.XXX'	±0.5'	比例 SCALE	1:1	版本 VER	A0